

## VALVOLA DI RITEGNO A GLOBO FILETTATA GAS F/F PN 16

F/F GAS THREADED GLOBE CHECK VALVE PN 16

### COSTRUZIONE

#### CONSTRUCTION

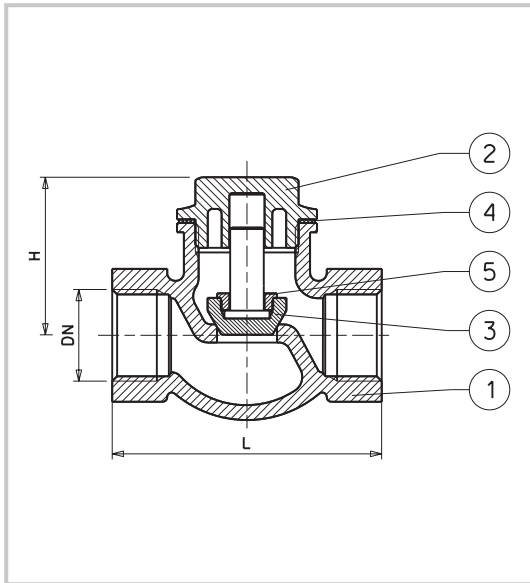

POS	DENOMINAZIONE	MATERIALE	PART NAME	MATERIAL
1	CORPO	BRONZO	BODY	BRONZE
2	TAPPO	OTTONE	PLUG	BRASS
3	OTTURATORE	OTTONE	DISC	BRASS
4	GUARNIZIONE	ESENTE AMIANTO	GASKET	ASBESTOS FREE
5	GHIERA	OTTONE	RING NUT	BRASS

### INSTALLAZIONE

#### INSTALLATION

Prima di montare la valvola accertarsi che l'interno del corpo e le parti filettate siano pulite. Eventuali impurità dovranno essere rimosse per assicurare un corretto funzionamento se si dispone di aria compressa utilizzarla per una migliore pulizia.

Avvitare la valvola al tubo filettato usando una chiave proporzionata alla grandezza della stessa.

Per ottenere una corretta tenuta sui filetti utilizzare nastro di PTFE canapa o altro prodotto compatibile al fluido in quantità adeguata, poiché un eccessivo impiego potrebbe causare la rottura dei manicotti.

Before to assemble the valve at the pipeline check inside the body and the threaded parts to be clean, possible impurities have to be removed in order to ensure a right functioning. If compressed air is at your disposal, use it for a better cleaning.

Screw the valve at the threaded pipe using a suitable wrench.

In order to get a correct sealing on threadings it is useful to employ PTFE, hempen tape or other product compatible with the fluid, in adequate quantity since an excessive employ could cause the couplings breakage.

### MANUTENZIONE

#### MAINTENANCE

In caso di perdita dalla sede, è possibile che impurità presenti nell'impianto, si siano inserite sulla sede impedendo la corsa completa dell'otturatore. Poiché l'otturatore funziona unicamente per caduta è presumibile che le sedi non siano rovinate ma solo sporche.

Per pulire le sedi svitare il tappo (2), pulirle accuratamente e prima di rimontare il tappo verificare sempre che il piano di tenuta sia accuratamente pulito e non danneggiato e che la guarnizione (4) sia integra in ogni sua parte; diversamente è consigliabile sostituirla.

Se necessario la valvola può essere smontata completamente utilizzando utensili standard.

In case of leakage from the seat, it is possible that impurities are on the seat preventing the complete stroke of the disc. Since the disc works only by fall, it is probable that seats are not damaged but only dirty.

In order to clean the seats unscrew the plug (2), clean them carefully and before to assemble again the plug check the sealing area to be carefully clean and not damaged and if each part of the gasket (4) is integral, otherwise it is recommended to replace it.

If necessary the valve can be disassembled using standard tools.

### A RICHIESTA / ON REQUEST

Filettatura NPT - Molla di spinta - Tenuta PTFE / NPT threaded - Thrust spring - PTFE seal

### DIMENSIONI E PESI

#### DIMENSIONS AND WEIGHTS

DN	L	H	Kg
	mm	mm	
1/4"	54	30	0.24
3/8"	54	30	0.22
1/2"	58	30	0.29
3/4"	70	38	0.49
1"	80	45	0.72
1"1/4"	95	56	1.15
1"1/2"	105	60	1.4
2"	128	70	2.2
2"1/2"	155	85	4.4
3"	175	95	6.2
4"	200	110	10.3

### CONDIZIONI DI ESERCIZIO

#### WORKING CONDITIONS

DN SIZE	Pressione ammissibile Allowable pressure	Massima temperatura d'esercizio al variare della pressione Max working temperature related to the pressure
[inch]	[bar]	
1/4"-4"	16	-10°C / +180°C

